



# WAIST LIFE BAG

For your safety

Bag: Polyurethan Belt: Polypropylene 17g CO2 Cylinder  
Manual Expansion

*Tsunami* LURES



Please do not bring the fire of the cigarette close

Please do not stick a needle and a sharp thing

Please do not put a thing on the top

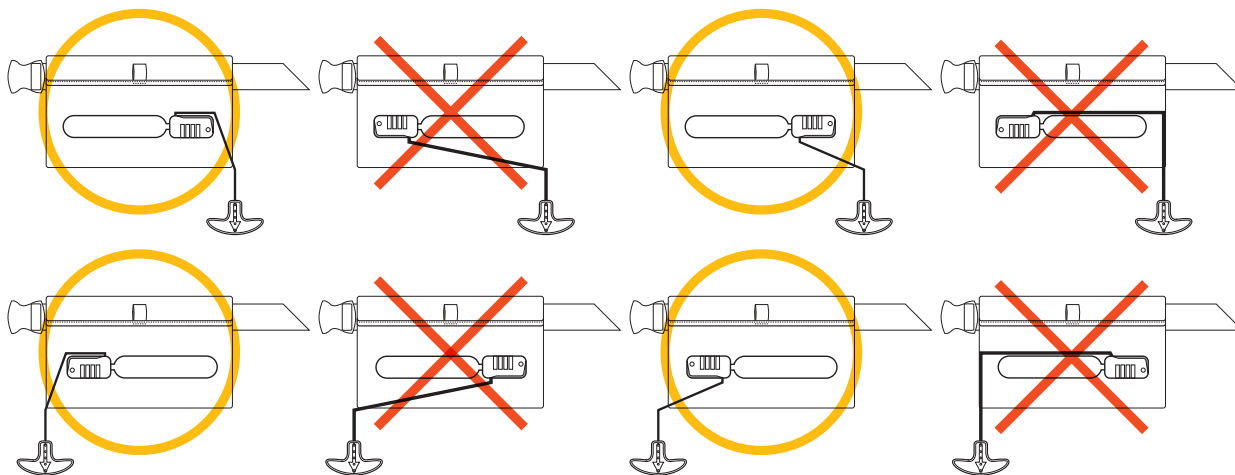

*Tsunami* LURES

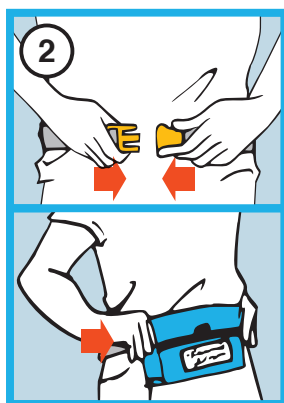
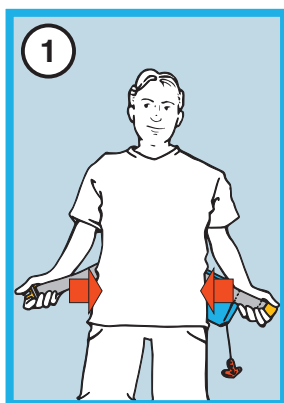

Please keep this card carefully so that you can see it anytime.

# WAIST LIFE BAG

## 取扱説明書

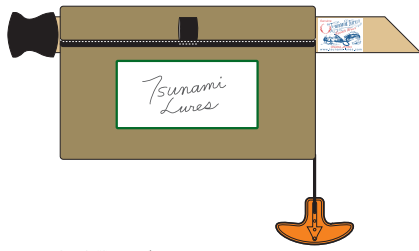

### はじめに

この度は、ライフジャケットをお買い求め頂き、誠に有難うございます。本製品は自動膨張モデルとなっております。本書では、製品を安全にご使用頂くための注意事項について説明しています。ご使用前に、本書を必ずお読みの上、ご使用頂きますようお願い致します。

### 安全にお使いいただくために

本書には、本製品を安全にご使用いただくための、重要な情報が記載されております。本製品をご使用前に、必ずお読み下さい。特に「安全上のご注意」を、必ずお読みになり、ご理解された上で、本製品をご使用下さいますようお願い致します。また、本書は、製品をご使用になるとき、いつでもご覧いただけるよう大切に保管しておいて下さい。

### 説明書について

- 本書の内容の一部、または全部を無断で転載する事は、禁止しております。
- 本書の内容について、将来予告なく変更する事があります。
- 本書の内容については万全を期していますが、万一不明な点や、誤り、記載漏れなど、お気づきの点がございましたら、弊社又は取り扱い販売店まで御連絡下さい。

### 本書の表記について

●警告等の表示について  
次の表示は、製品を安全に正しくお使いいただき、あなたや他の人に加えられる恐れのある危険や損害を、未然に防止するための目印となるものです。内容をよくご理解のうえ、本文をお読み下さい。

**危険** この表示を無視して、取り扱いを誤った場合、使用者が死亡又は重傷を負う危険が切迫して生じることが想定される内容を示しています。

**警告** この表示を無視して、取り扱いを誤った場合、使用者が重傷を負う可能性が想定される内容を示しています。

**注意** この表示を無視して、取り扱いを誤った場合、使用者が傷害を負う可能性が想定される内容、及び物の損害の発生が想定される内容を示しています。

## 安全上のご注意



- 本製品は、救命補助具としての用途以外には使用しないでください。
- 本製品は一人分の浮力しかありませんので、複数の人に対しての対応はできません。
- 本製品は着用者の頭部を水面上に出す浮力を持ち、呼吸をしやすくする機能がありますが、**生命の安全を確保するものではありません。**(高波・うねりや体温低下には注意が必要です)
- 着用する前に、バックル及びベルト部が破損していないか確認して下さい。また、膨張装置が正しく装着されているか、未使用の専用 CO2 シリンダーが取り付けられていることを確認して下さい。
- 着用手順に従って着用してください。誤った方法で着用されると、ライフジャケット本来の機能が損なわれる場合があります。
- 本製品を着用する場合は、必ず着衣の一番上に着用してください。本製品の上にバッグ等を着用したり、着衣の下(内側)に着用しますと膨張するスペースが制限される等、本来の機能が阻害される恐れがあります。
- 本製品を膨張させた状態で、水中に飛び込まないで下さい。ライフジャケットが身体から外れる恐れがあります。
- この製品は急流、パーソナルウォータークラフト、水上スキー、小型ヨット等、着用者が常に濡れている状態や、高速を伴う活動での使用はしないで下さい。
- 浮力体となる気室に傷をつけないでください。特に針には注意してください。気室に穴が開きますと、シリンダーから充填したエアが漏れ、本来の機能は果たす事ができません。着用中の転倒や針掛かり等で、気室や膨張装置に傷や破損が見られる場合は直ちに確認し、エアが漏れた場合は、直ちに使用を中止し、新しいものと交換してください。
- 本製品を分解又は改造しないでください。
- 煙草などの火気に近づけたり、針や突起物等の、鋭利な物による突き刺し・引っ掛けなどの破損には十分注意してください。使用前に鋭利な物(ピンオンリール・ピン付バジリ・ハサミ等)は取り外してから使用してください。気室に穴があき使用できなくなる恐れがあります。
- 膨張装置を一度作動させた場合は、シリンダー・ロックピンのパーツを必ず交換して使用してください。再使用はできません。
- 水中で浮遊する場合は鋭利な浮遊物等には、できるだけ近づかないでください。気室を傷つけ、使用できなくなる恐れがあります。磯では使用しないでください。
- お客様の安全を考慮し、ご購入後1年を経過した場合シリンダー・ロックピンを交換しご使用ください。



- 着用する前に気室が膨らんでいないことを確認して下さい。膨らんでいる場合は、CO2 シリンダーからガスが漏れている可能性があります。
- 着用時には腰のサイズに合わせてベルトを調整し、あまったベルトはベルト通しに固定して下さい。
- 本製品を投げたり、落としたりしないでください。膨張装置の故障や誤作動による不具合が生じる場合があります。
- 本製品を着用する前に、吹き込み口から空気を注入しないでください。膨張装置が作動した時、気室内の圧力が過大になり、気室が破損し使用できなくなる恐れがあります。
- 万一、不意に膨張する場合は想定し、予備のシリンダー・ロックピンを携帯する事をおすすめします。
- ライフジャケットは所有者が責任をもって点検・整備して下さい。**
- 点検・整備後、気室/膨張装置は膨らみやすいように正しく収納して下さい(収納方法参照)



- ご使用前に必ず添付の取扱説明書(本書)を必ずお読みください。**
- 本製品を直射日光の当たる場所や、薬品・溶剤・油と接触する場所や熱源(暖房器具等)の側など高温になる場所、ネズミ等の害を受ける場所では保管しないでください。
- 着用する前に、バックル・ベルト等の部品が、傷ついたり、破損したりしていないか必ず確認してください。
- 本体が汚れた場合は、洗濯機で洗ったり、乾燥機・アイロンを使用しないでください。膨張したり破損や劣化の原因となります。柔らかいスポンジ等に薄めた中性洗剤を染み込ませて、汚れた部分を拭き取る程度にしてください。
- 本製品の上に座ったり、重いものを乗せないでください。トランクや車内での長期保管はしないでください。破損や劣化の原因となります。

## 保証書

ご購入いただきました、膨張式ライフジャケットの各部品に材料・製造上の不具合があり、これを弊社が認めた場合は、この保証書に従い当該部品の交換、又は、製品の修理をすることを保証します。

■保証期間  
保証期間は本製品をご購入いただいた日から1年です。

■保証の適用除外  
下記に示す事項に起因すると判定できる故障又は破損の修理は保証致しません。また、本取扱説明書に記載されている以外の取り扱いによるケガや事故に関しましては、弊社は一切の責任を負いかねます。

1. 地震・火事・台風・水害などの天災及び事故火災
2. 製品の仕様限度を超えた使用によるもの
3. 製品の改造及び分解を行っている場合
4. 本製品の加工及び改造、指定部品以外の使用によるもの
5. 故意又は過失による取扱説明書に示す以外の使用によるもの
6. 取扱説明書に示す保管、部品の交換の不備によるもの
7. 取扱説明書に示す保守点検・整備を行わなかった場合
8. ご購入日が証明できるもの(ご購入時のメール履歴、納品書、レシート等)がない場合

※安全にご使用いただくために、ご使用前点検を必ず行って下さい。

■保証修理の請求  
この保証書は販売店が販売した膨張式ライフジャケットに関する下記必要項目を記入することにより有効となります。保証修理をご請求される場合は、FAX またはメールにて弊社までご連絡下さい。

販売元 株式会社トゥームストーン  
〒566-0044 大阪府摂津市西一津屋2-12  
TEL/FAX (06)6340-9556  
メールアドレス info@tsunami-lures.com

|            |            |
|------------|------------|
| 本製品のご購入年月日 | ご購入された販売店名 |
|------------|------------|

※この保証書は再発行いたしませんので、大切に保管して下さい。  
※出張修理は致しません。また、本書は日本国内においてのみ有効となりますので、予めご了承下さい。

## ライフジャケットをお使いになる前に



ライフジャケットをお使いになる前に必ず確認して下さい。

本製品をご使用前には、必ず下記の点について点検して下さい。万一異常が見つかった場合は絶対に使用せず、お買い上げの販売店にご連絡下さい。

- 気室及びカバーに傷など破損がないことを確認して下さい。
- 縫製部分の糸のほつれ及び糸切れがないことを確認して下さい。
- 収納用マジックテープがはがれていないことを確認して下さい。
- 緊急手動レバーがすぐに引ける状態であることを確認して下さい。
- ベルト及びバックルに傷がないことを確認して下さい。
- 気室内に空気が入っていないことを確認して下さい。
- 膨張装置及び未使用のシリンダーが正しく取り付けられているか確認して下さい。
- 緊急手動レバーがロックピンで正常にためてあるか確認して下さい。
- 空気注入バルブに亀裂などがいないことを確認して下さい。
- CO2 シリンダーの封板に穴があいていないか確認して下さい。



膨張装置点検確認(ご使用前に必ず確認して下さい。)

- シリンダーは、未使用のものが取り付けであること。(シリンダーを取り外し、シリンダーの封板に穴があいていないか、ガスは漏れていないか確認する。)
- ロックピンが外れていないこと、また、手動用レバーが、下方にありていないこと。(撃針が出て、シリンダーに穴をあけている可能性があります)
- その他、ナット等の締めつけ部に緩みの無い事。(膨張時にガスが漏れる可能性があります)

上記の項目を満たしていない場合は、使用しないで販売店にご相談下さい。

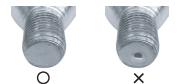

## 各部名称

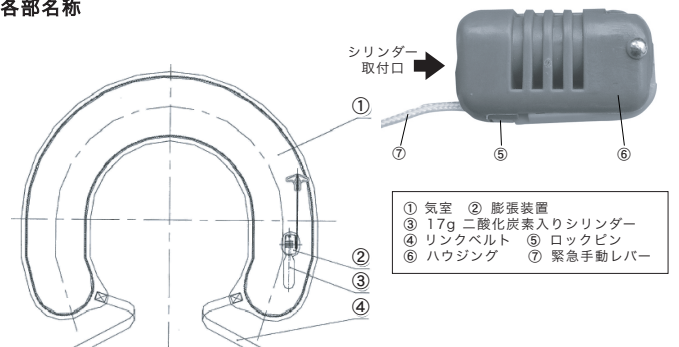

- ① 気室 ② 膨張装置
- ③ 17g 二酸化炭素入りシリンダー
- ④ リックベルト ⑤ ロックピン
- ⑥ ハウジング ⑦ 緊急手動レバー

## 着用方法

①本体のついている方を前にして、緊急用自動索が利き手側※にくるように、本体を腰回りに当て、バックルを止めて下さい。その際には、カチッと音がするまでしっかり止めてあることを確認して下さい。

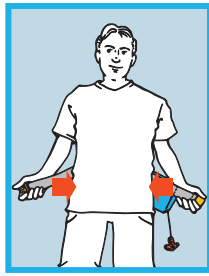

②本体が体の中心にくるように位置を調整して下さい。

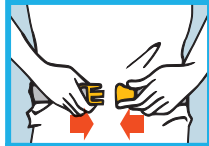

③本体が抜けにくい様にベルトを調節し、強く締めて身体にフィットさせて下さい。その時、余ったベルト部分はベルト通しに通して操作の邪魔にならない様にして下さい。



④膨らませ方  
落水してから本体手前の緊急用自動索を後方に強く引くことで膨張装置が作動し、気室が膨張します



※出荷時には、緊急用自動索は右手側に出るよう収納されており、緊急用自動索は、左右どちらからでも出すことが出来ます。収納方法をよくお読み頂き、使いやすい方向から出して下さい。

## 収納方法

**危険** 使用時には常に、作動しやすいうように収納する必要があります。コードとベルトのからみ等に注意し、たうえ、収納してください。

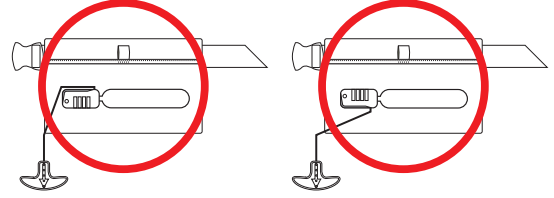
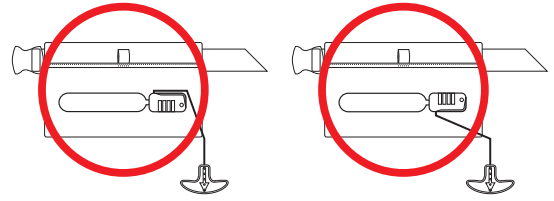

ハウジング頭部の側から緊急用自動索が出ている状態。

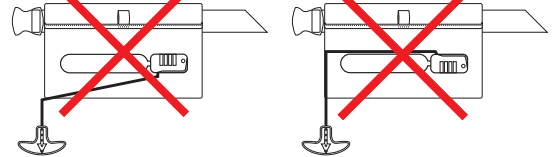
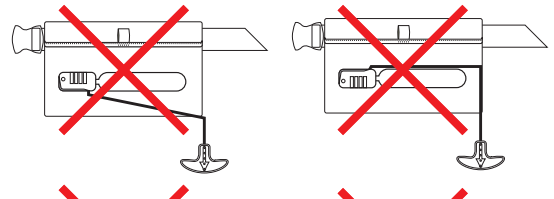

ハウジング頭部と逆方向(シリンダー側)から緊急用自動索が出ている状態およびリンクベルトや気室と緊急用自動索のコードがからまっている状態等では、正常に作動しない可能性がありますので、作動しやすいうように正しく収納して下さい。

## メンテナンスについて

**危険**

### CO2 シリンダーの交換及び再セット方法

●本製品は、本体の構成部が破損しない限り、CO2 シリンダーを交換することにより、何度でも使用することが出来ます。必要な場合は次の方法で交換して下さい。(CO2 シリンダーは、本製品を実際に膨張させた場合、又はご購入後ご使用の有無を問わず1年経過した場合には交換して下さい。)

### CO2 シリンダーの交換と取り付け

- ①膨張している場合はガスを抜いてください。
  - ②使用済みのCO2 シリンダーを右方向(反時計回り)に回して取り外して下さい。
  - ③未使用のCO2 シリンダーを、左方向(時計回り)に回して、しっかりとねじ込んでください。
- ※ CO2 シリンダーの封板に穴が空いていない(未使用である)ことを必ず確認して下さい。

**注意**

### 製品・パーツの交換時期及び廃棄について

- 現在、**ライフジャケットについての耐用年数は、国土交通省 型式承認基準としては設定されておりません。**本製品は、使用頻度や、使用環境、並びに保管方法等により、万一、次のような兆候が製品に現れた場合や、極度に破損した場合は、速やかに新しいものと交換して下さい。
- 1. カバーが摩耗したり、マジックテープが取れて、気室布を保護する事が困難になった場合や、バックルが割れたり、ベルト部などの縫製部が切れて体を保持できない場合。
- 2. 膨張装置にひび等が入り、気密性に問題が生じる可能性がある時。
- 3. カバーの上から、鋭利なものが刺さったりして、気室布を破損してしました場合。
- 4. 気室が熱や経時変化などにより劣化し、空気がもれる場合。
- 5. 廃棄される場合は、産業廃棄物またはお住まいの自治体の指示に従って処理して下さい。
- 6. ご購入後、ご使用の有無を問わず1年経過した場合には、CO2 シリンダーは交換して下さい。(CO2 シリンダーはアフターパーツ対応です。詳しくは販売店にお問合せください。)

**危険**

必ず専用のシリンダーをご使用下さい。規格の違うシリンダーを使用した場合、破裂したり、又は、正しく動作しない場合があります。大変危険です。



●保管及びメンテナンスにあたっては、次のことに注意してください。

### 日常のお手入れ方法

1. カバーに汚れ及び海水による塩分が付いている場合、自動膨張装置に水が入らない様に注意して、真水で洗い流してから陰干しで十分に乾燥させて下さい。
  2. 汚れが付いた場合、ガゼー等に中性洗剤を浸し、軽く叩く様に洗浄し、真水を浸したガゼー等で洗剤をきれいに拭き取って、陰干しで十分に乾燥させて下さい。
- ※洗剤で洗ったり、もみ洗いや乾燥機で乾かすと、気室生地が亀裂が入る恐れがありますので、絶対に避けて下さい。

### 保管、点検について

1. 高温、多湿及び直射日光の当たる場所は避け、換気が良く乾燥した場所で保管して下さい。
2. 燃料や溶剤などのそばに置かないで下さい。また、燃料や溶剤が本体にかからない様に注意して下さい。
3. 暖房機の近くの高温の場所や、自動車内、船内などの密封された高温多湿の場所に長時間保管するは避けて下さい。高温による膨張装置の変形やCO2 シリンダーが破裂する恐れがあります。
4. CO2 シリンダーは温度が40℃以下の涼しい場所に保管して下さい。
5. ネズミやゴキブリの害のある場所は避けて下さい。
6. 外側のカバーは、気室布を保護する役割も兼ねています。黄色い気室布が外 装布から飛び出していると損傷の原因となりますので、必ずカバーの中に収まるようにしておいて下さい。
7. 1年に1回は膨らませて、性能に問題ないか確認してください。CO2 シリンダーは消耗品です。お客様の安全を自主的に確保する意味も含めて、ご購入後1年を目安に、安全を考慮しシリンダーを交換してください。(シリンダーはアフターパーツ対応です。詳しくは販売店にお問合せください。)

定期点検は所有者の義務です。本製品を安全にご使用いただくために、2ヶ月に1回の点検をして下さい。

## 初期不良について

### 【初期不良について】

商品の発送には十分配慮しておりますが、万が一不良商品が届いた場合は必ずメールにてご連絡をお願い致します。お客様から弊社へ商品をお送り頂く前に、メールでの連絡のない商品はお受けできませんので予めご了承下さい。

弊社にて現品をチェックの上、初期不良と認められた場合、同製品または同等品と交換させていただきます。

万一代替品が用意できない場合には、修理、もしくはご注文のキャンセルとさせていただきます。

修理をさせて頂いた場合の送料は弊社で負担いたします。

キャンセルの場合には、送料・代引手数料を含め全額返金させていただきます。

返金は、お客様ご指定の銀行口座にお振込みいたします。

(現金書留及び、郵便口座への振込みはできませんので、予めご了承下さい。)

キャンセルによる返金上限額はお客様が当店にお支払いいただいた金額とさせていただきます。

キャンセルによる返金理由はお客様がご来店にお支払いいただいた金額とさせていただきます。

キャンセルによる返金理由はお客様がご来店にお支払いいただいた金額とさせていただきます。

キャンセルによる返金理由はお客様がご来店にお支払いいただいた金額とさせていただきます。

キャンセルによる返金理由はお客様がご来店にお支払いいただいた金額とさせていただきます。

キャンセルによる返金理由はお客様がご来店にお支払いいただいた金額とさせていただきます。

キャンセルによる返金理由はお客様がご来店にお支払いいただいた金額とさせていただきます。

キャンセルによる返金理由はお客様がご来店にお支払いいただいた金額とさせていただきます。

キャンセルによる返金理由はお客様がご来店にお支払いいただいた金額とさせていただきます。

キャンセルによる返金理由はお客様がご来店にお支払いいただいた金額とさせていただきます。

キャンセルによる返金理由はお客様がご来店にお支払いいただいた金額とさせていただきます。

キャンセルによる返金理由はお客様がご来店にお支払いいただいた金額とさせていただきます。

キャンセルによる返金理由はお客様がご来店にお支払いいただいた金額とさせていただきます。

キャンセルによる返金理由はお客様がご来店にお支払いいただいた金額とさせていただきます。

キャンセルによる返金理由はお客様がご来店にお支払いいただいた金額とさせていただきます。

キャンセルによる返金理由はお客様がご来店にお支払いいただいた金額とさせていただきます。

キャンセルによる返金理由はお客様がご来店にお支払いいただいた金額とさせていただきます。

キャンセルによる返金理由はお客様がご来店にお支払いいただいた金額とさせていただきます。

キャンセルによる返金理由はお客様がご来店にお支払いいただいた金額とさせていただきます。

キャンセルによる返金理由はお客様がご来店にお支払いいただいた金額とさせていただきます。

キャンセルによる返金理由はお客様がご来店にお支払いいただいた金額とさせていただきます。

キャンセルによる返金理由はお客様がご来店にお支払いいただいた金額とさせていただきます。

キャンセルによる返金理由はお客様がご来店にお支払いいただいた金額とさせていただきます。

キャンセルによる返金理由はお客様がご来店にお支払いいただいた金額とさせていただきます。

キャンセルによる返金理由はお客様がご来店にお支払いいただいた金額とさせていただきます。

キャンセルによる返金理由はお客様がご来店にお支払いいただいた金額とさせていただきます。

キャンセルによる返金理由はお客様がご来店にお支払いいただいた金額とさせていただきます。

キャンセルによる返金理由はお客様がご来店にお支払いいただいた金額とさせていただきます。

キャンセルによる返金理由はお客様がご来店にお支払いいただいた金額とさせていただきます。

キャンセルによる返金理由はお客様がご来店にお支払いいただいた金額とさせていただきます。

キャンセルによる返金理由はお客様がご来店にお支払いいただいた金額とさせていただきます。

キャンセルによる返金理由はお客様がご来店にお支払いいただいた金額とさせていただきます。

キャンセルによる返金理由はお客様がご来店にお支払いいただいた金額とさせていただきます。

キャンセルによる返金理由はお客様がご来店にお支払いいただいた金額とさせていただきます。

キャンセルによる返金理由はお客様がご来店にお支払いいただいた金額とさせていただきます。

キャンセルによる返金理由はお客様がご来店にお支払いいただいた金額とさせていただきます。

キャンセルによる返金理由はお客様がご来店にお支払いいただいた金額とさせていただきます。

キャンセルによる返金理由はお客様がご来店にお支払いいただいた金額とさせていただきます。

キャンセルによる返金理由はお客様がご来店にお支払いいただいた金額とさせていただきます。

キャンセルによる返金理由はお客様がご来店にお支払いいただいた金額とさせていただきます。

キャンセルによる返金理由はお客様がご来店にお支払いいただいた金額とさせていただきます。

キャンセルによる返金理由はお客様がご来店にお支払いいただいた金額とさせていただきます。

初期不良についてのお問合せ、送付先

(株)トゥームストーン  
〒566-0044 大阪府摂津市西一津屋2-12  
TEL/FAX:(06)6340-9556  
E-mail: info@tsunami-lures.com